

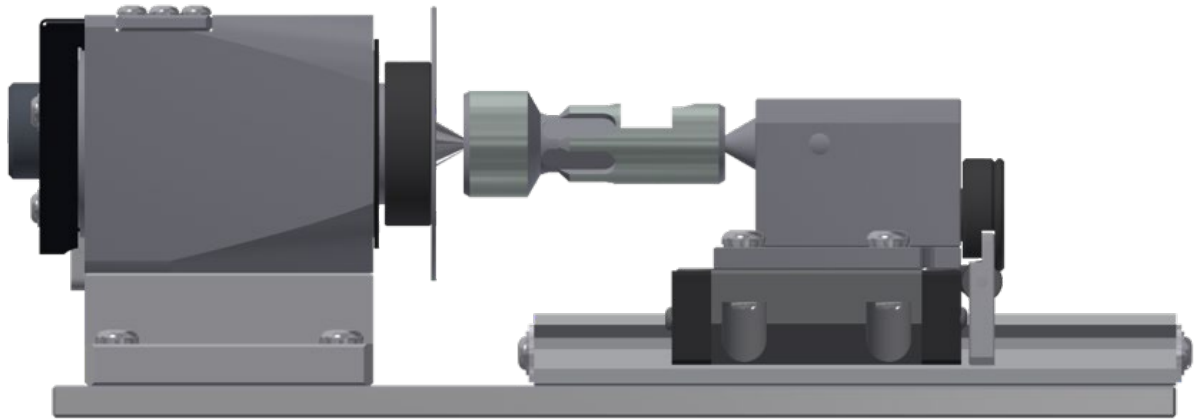

**Rundschleifen - Profilschleifen - Einstechschleifen**  
auf **Flachschleifmaschinen!****Anwendung**

1. RAPID mini auf den Magnettisch der Flachschleifmaschine stellen. Die rechtwinklig geschliffene Grundplatte zur Magnetanschlagleiste ausrichten und Magnet einschalten.
2. Werkstück unter die Mitte der Schleifscheibe positionieren.
3. Am Steuergerät mit  oder  Drehrichtung wählen und damit die Spindel einschalten.
4. Schleifscheibe leicht anstreifen lassen und durch Bewegen des Maschinentisches den höchsten Punkt am Werkstück ermitteln.
5. Beim Rund-Schleifen muss der Antriebsriemen **gespannt** und der Arretier-Raststift **gelöst** sein. Motor einschalten und Werkstück rotieren lassen.
6. Beim Schleifen von Flächen oder Teilungen:  
Antriebsriemen entspannen, dazu die Spannschrauben der Motorhalterung an der Oberseite des Blockes lösen und im Langloch verschieben.  
Der Motor muss **stillstehen** und der Raststift **muss arretiert** sein.

**Sicherheitshinweise**  
bitte beachten:

- In geschwenkter Lage nur gegen die Endmaauflage schleifen!
- Nur mit Riemenschutz arbeiten

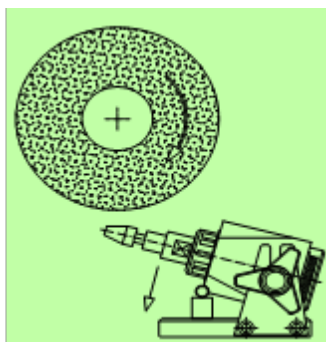
**Wartung und Pflege:**

- Das RAPID mini Schleifgert ist an der Spindelvorder- und Rckseite mit Dichtringen als Spritzwasserschutz versehen.  
Bei starkem Khlmittelgebrauch ist eine zustzliche Abdeckung empfehlenswert.
- **Sauberkeit und pflegliche Behandlung erhlt Ihnen die Genauigkeit.**

### Schleifen mit Reitstock und starrer Körnerspitze:

- Auf Wärmeentwicklung achten, dünne Werkstücke können sich durchbiegen.
- Die Erwärmung des Antriebsmotors bis ca. 60° ist unbedenklich.
- Die Reitstock-Führungsschiene kann im Bedarfsfalle um 30mm, wenn etwas längere Teile geschliffen werden müssten, nach rechts versetzt werden.

### Werkstückwechsel:

- Mit Raststift die Spindel arretieren. Mit E32-Schlüssel für Spannzangenmutter die Werkstückspannung lösen, bzw. anziehen.
- Die Spindelaufnahme ist zur Aufnahme von E32-Spannzangen, Ø-Bereich 2-20mm, vorbereitet.  
Optional sind, Spannzangen-Reduktionen für ER11, für DECKEL S20x2, Mitnehmerscheibe Ø80mm, Dreibackenfutter Ø80mm, Magnetfutter Ø60mm, lieferbar.
- Beim Schleifen zwischen Spitzen kann die Reitstockspitze mit Federkraft (2-Finger-Bedienung) zurückgezogen werden. Damit ist ein einfacher, müheloser Werkstückwechsel möglich.

**Prüfen Sie, ob die eingestellte Spannung am Sicherungseinsatz mit Ihrer Netzspannung übereinstimmt!**



1. Netzkabel und 5-poliges Anschlusskabel anschließen
2. Die OFF-Taste leuchtet
3. Zur Spindelrotation wählen Sie die gewünschte Drehrichtung rechts oder links
4. Die jeweils aktive Taste leuchtet.
5. Mit dem Potentiometer erhöhen, bzw. reduzieren Sie die Drehzahl
6. Mit OFF stoppen Sie die Spindelrotation

### Technische Daten: RAPID 4.RS05.R (1069556A)

Auflagefläche ca.	350x100mm	Gewicht ca.	13 kg
Höhe (horizontal) ca.	110mm	Index-Teilapparat	15° (± 1min)
Höhe (vertikal) ca.	175mm	Spitzenhöhe ca.	45mm
Werkzeugaufnahme	E32 (für Spannzangen Ø 2-20mm)	Spindelrundlauf	0,002mm
Antrieb	E-Motor, stufenlos regelbar, 0-300min <sup>-1</sup> Rechts- / Linkslauf umschaltbar	Netzanschluss	115-230V, 50-60Hz, 70W

Technische Änderungen vorbehalten, © MPM

## Basis-Komponenten

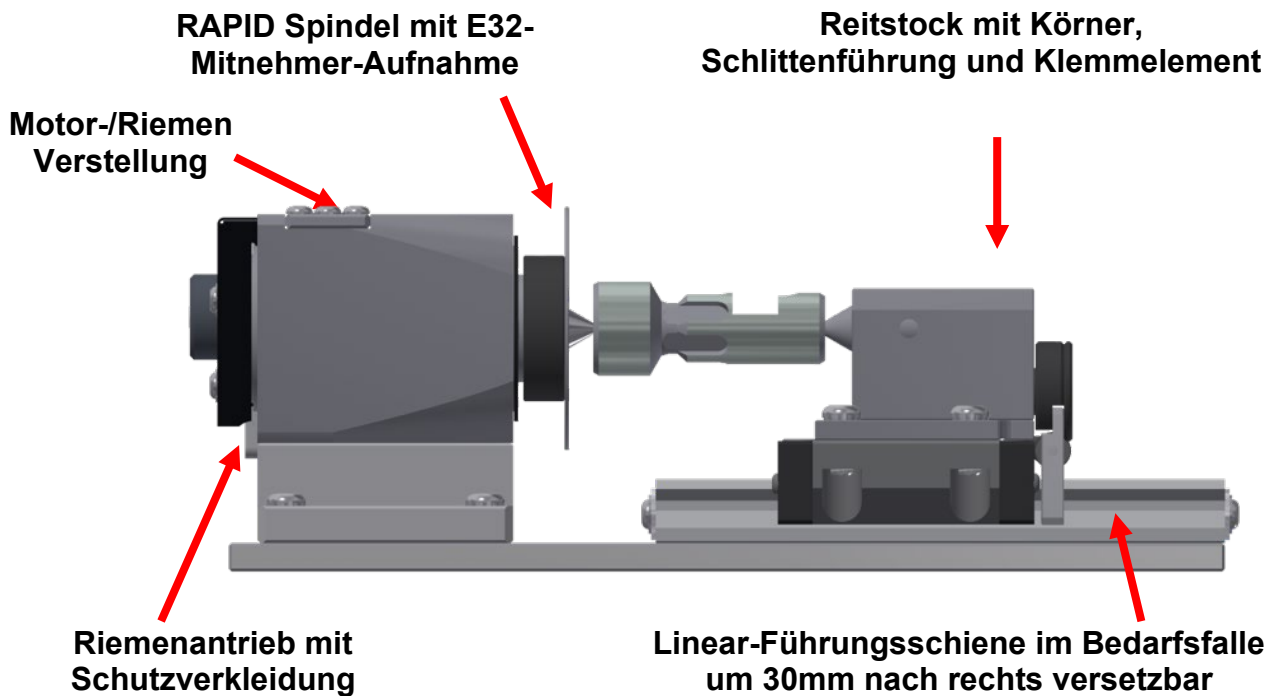

**RAPID das „Schweizer-Messer“ für Ihre Flachsleifmaschine  
Viele Spannmöglichkeiten = rationelle Hilfe im Musterbau**

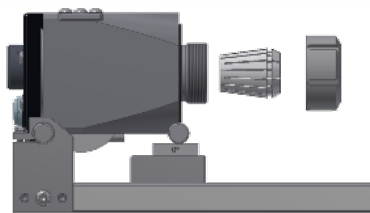

Für E32 Spannzangen Ø 2-20mm  
(Standard)  
Für Werkstück-Ø bis 80mm

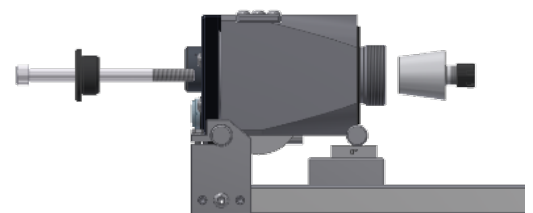

Adapter E32 für ER11- Spannzangen 1-7mm  
(1053704A)  
Beispiel: Schleifen ab Ø 0,3mm möglich

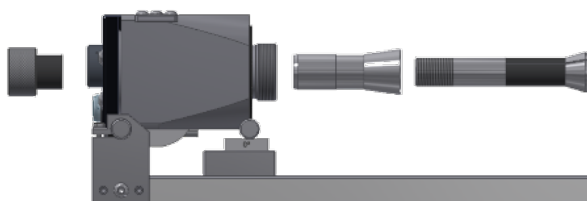

Adapter für DECKEL S20x2 Spannzangen  
Ø 3-16mm, (1047548A),  
Beispiel: für vorhandene Spannzangen

## Einfaches Spannen erlaubt schnellen Einsatz

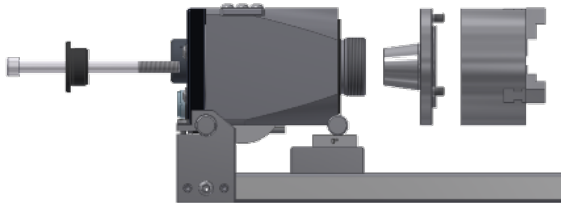

Adapter für 3-Backenfutter Ø 80mm,  
1007358A  
3-B-Futter = 1011397A

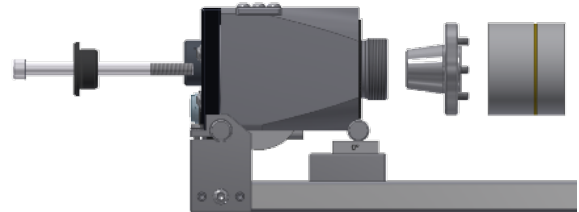

Adapter für Magnetfutter Ø 80mm,  
1065448A  
Futter = 1047644A

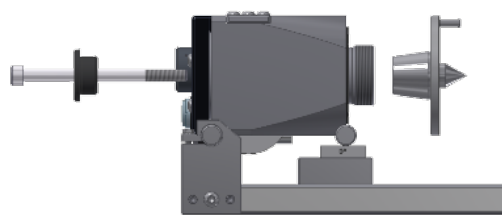

Mitnehmerscheibe Ø80mm mit E32,  
1068675A

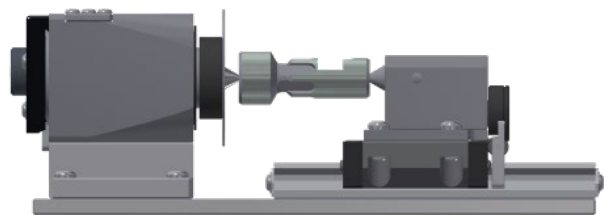

Führungsschiene nach rechts versetzbar,  
um z.B. die Spitzenweite zu vergrößern.

**Zum Schleifen von beliebigen Kegeln bis 45°,  
bzw. auch zum Schwenken bis 90°,  
empfehlen wir ein separates Rapid mini  
(Typ 3.RS03.F, 1069042A) zu nutzen  
(Steuereinheit und Zubehör sind identisch).**

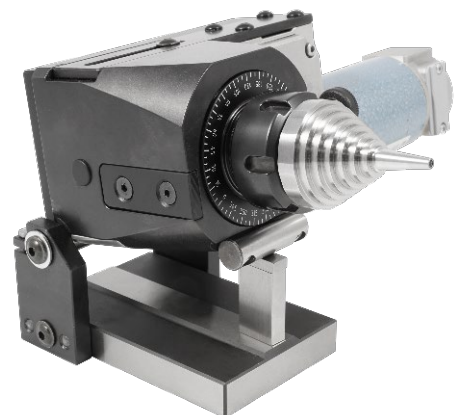

**MPM wünscht Ihnen viel Erfolg und Freude  
mit dem Schleifgerät RAPID mini!**